



see. control. automate.



NELA

Benchmark

Equipo perforadora y dobladora de Planchas offset completamente automatico



NELA presenta una nueva línea de dobladora/perforadora. La NELA Benchmark es una solución simple y económica para la automatización del doblado y perforado de planchas. Compatible con la mayoría de sistemas de CtP, procesa planchas de 500mm (19.68"), 850mm (33,46") y 1200mm (45,27") en formatos sencillos y dobles. Este equipo utiliza un sistema de registro eléctrico de tres puntos, garantizando una alta calidad y consistencia en el boblado y perforado de las planchas.

La Benchmark esta disponible en las siguientes versiones:

- ⇒ Unidad semiautomática.
- ⇒ Unidad con sistema automático de entrada y salida de planchas
- ⇒ Sistema automático conectado con un procesador
- ⇒ Sistema automático en conexión con dos líneas de procesadores



610 Whitetail Blvd • River Falls, WI • 54022 • EEUU
En todo el mundo: 1-715-425-1900
Gratuita en EEUU / Canadá: 1-888-407-4808
FAX: 1-715-425-1901
Correo electrónico: info@nela-usa.com
Sitio web: <http://www.nela-usa.com>



see. control. automate.



Unidad semiautomática

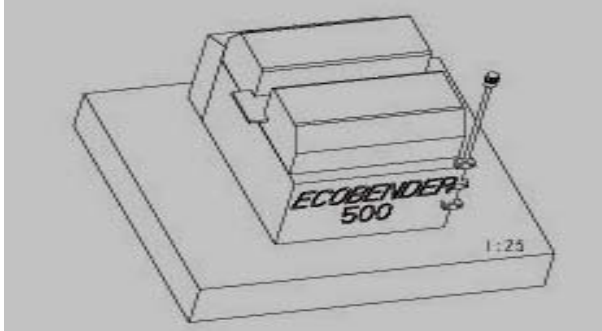

Unidad con sistema automático de entrada y salida de planchas

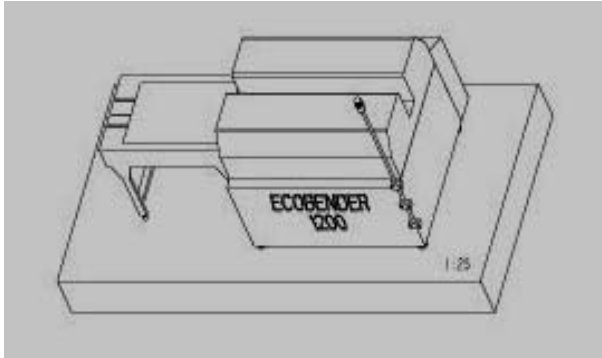

Sistema automático conectado con un procesador

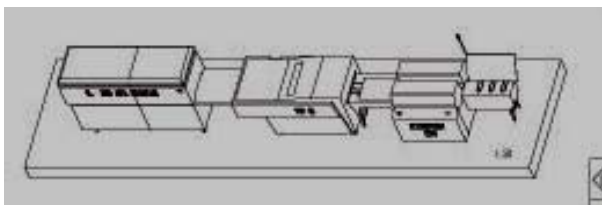

Sistema automático en conexión con dos líneas de procesadores

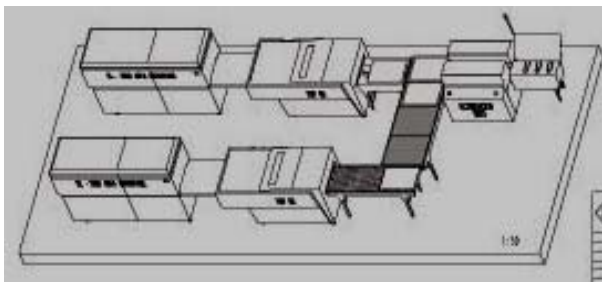

Características Básicas

- ⇒ Alineación con el sistema de 3 puntos (igual al utilizado por el CTP)
- ⇒ Sistema automático para entrada de planchas (excepto la unidad semiautomática que es alimentada manualmente)
- ⇒ Ancho de Plancha:
 - 500mm (19.68") para sencilla
 - 50mm (33,46") para sencilla y doble
 - 1200mm (45,27") para Panorama
- ⇒ Máxima capacidad:
 - Para a) 200 sencillas por hora
 - Para b) 200 sencillas y 180 dobles por hora
 - Para c) 180 sencillas y 160 dobles por hora
- ⇒ Perforadores con sistema automático de lubricación
- ⇒ Diseño estandar del sistema

Nota: Nuestras fotografías / dibujos muestran el modelo básico. Puede haber variaciones debido a los requisitos específicos del usuario. Los detalles de fabricación están sujetos a cambio sin previo aviso.



610 Whitetail Blvd • River Falls, WI • 54022 • EEUU
En todo el mundo: 1-715-425-1900
Gratuita en EEUU / Canadá: 1-888-407-4808
FAX: 1-715-425-1901
Correo electrónico: info@nela-usa.com
Sitio web: <http://www.nela-usa.com>